



RENAULT
PRO+

RENAULT KANGOO RAPID





Offen für große Geschäftsideen

Wer in der Stadt arbeiten oder ausliefern muss, steht täglich vor der gleichen Frage: Wo ist Platz zum Parken und Ausladen? Der Renault Kangoo Rapid hat die Antwort: das Konzept Open Sesame by Renault – eine seitliche Schiebetür mit einer Öffnung von 1,45 m Breite! So kommen Sie schnell und bequem an Ihr Material oder die Waren, auch wenn der Zugang zu den Hecktüren zugeparkt ist. Egal, wie groß und sperrig Ihr Transportgut ist, das Ein- und Ausladen ist kein Problem mehr. Auch innen passt sich der Renault Kangoo Rapid Ihren Anforderungen an. Sie haben die Wahl zwischen einer verblechten¹ oder einer drehbaren² Trennwand. Für besonders lange Gegenstände gibt es im Laderaum eine umklappbare Innendachgalerie^{1,3}: das sogenannte „Easy Inside Rack“, das den Raum unter dem Dach von hinten bis über den Beifahrersitz nutzbar macht. So bleibt der Boden frei für alles andere. Arbeitsgeräte, Material oder Waren aller Art haben im Renault Kangoo Rapid viel Platz – je nach Ausführung reicht das Ladevolumen von 3,3 m³ bis zu 3,9 m³.



Bilder zeigen Sonderausstattung. ¹Zum späteren Zeitpunkt verfügbar. ²Serienmäßig bei Open Sesame by Renault Versionen. ³Nicht in Verbindung mit Open Sesame by Renault.



1.

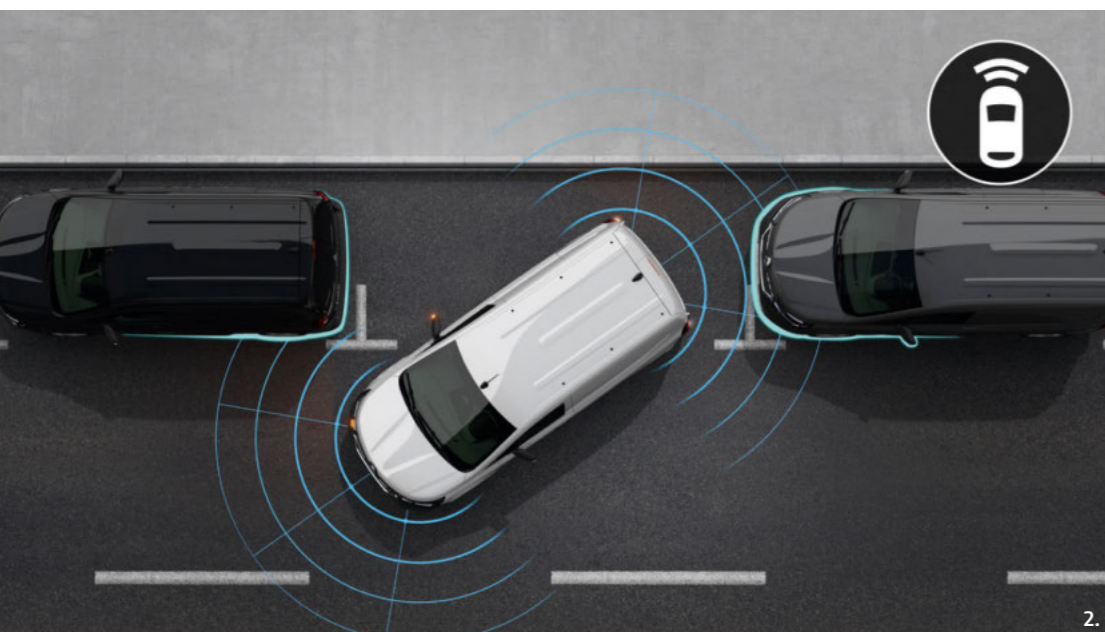

2.

Effizient arbeiten mit der richtigen Technik

Im Geschäft gilt: Zeit ist Geld. Deshalb machen nützlichen Technologien im Renault Kangoo Rapid die Arbeit schneller und einfacher. Koppeln Sie Ihr Smartphone mit dem zentralen Multimedia-System Easy Link, und lesen Sie Ihre Nachrichten komfortabel auf dem großen 8-Zoll-Display. Kunden kontaktieren oder Mitarbeiter anrufen ist ebenso problemlos wie die Nutzung des vernetzten Navigationssystems. Damit Sie Ihre Ziele auf dem schnellsten Weg erreichen, werden die Karten automatisch aktualisiert, und Sie erhalten Informationen zur Verkehrslage und über Kraftstoffpreise in Echtzeit. Das Induktionsladegerät versorgt Ihr Smartphone mit Energie für lange Arbeitstage.

Wer entspannt fährt, arbeitet effizienter. Die Rückfahrüberwachung Rear View Assist, die den Rückspiegel ersetzt, hilft dabei (1). Auf dem 5-Zoll großen Display wird das Bild der Kamera am Heck angezeigt – eine große Erleichterung beim vollverblechten Kangoo Rapid. Leichter wird auch das Einparken: Easy Park Assist (2) macht es möglich. Wenn die Sensoren einen passenden Parkplatz entdeckt haben, lenkt das System selbstständig in die Lücke. Das spart Nerven und auch Zeit.



Ausstattungen

EDITION ONE OPEN SESAME BY RENAULT

- Open Sesame by Renault: ohne B-Säule an der rechten Seite des Fahrzeugs: 1.446 mm Seitenöffnung
- 3,5-Zoll-Instrumententafel monochrom
- 3-Tasten-Schlüssel
- 15-Zoll-Stahlfelgen mit Radabdeckungen „Carten“
- Ablagefach über dem Fahrer
- Asymmetrische Hecktüren verblecht
- Beifahrersitz umklappbar
- Easy-Life-Schubfach
- Außenspiegel, elektrisch einstell- und beheizbar
- Elektrische Fensterheber vorne mit Impulsfunktion auf Fahrerseite
- ESP + HSA Berganfahrhilfe
- Fahrerairbag
- Fahrersitz höhenverstellbar
- Kunststoffboden in der Fahrerkabine
- LED-Scheinwerfer
- Licht- und Regensensor
- Reifenreparatur-Kit
- Schiebetür rechts
- Vario-Trennwand vergittert und drehbar
- Zentralverriegelung

EXTRA OPEN SESAME BY RENAULT

zusätzlich oder abweichend zu Edition One

- 4,2-Zoll-Instrumententafel mit Farb-Display
- manuelle Klimaanlage
- Radio Connect R&GO
- Tempopilot mit Geschwindigkeitsbegrenzer

Radkappen und Felgen



15-Zoll-Stahlräder mit Radabdeckung „Carten“



16-Zoll-Stahlräder mit Radabdeckung „Carten“



16-Zoll-Flexwheel Liman

*Metallic-Lackierung. **Zu einem späteren Zeitpunkt verfügbar.

Lackierungen



Mineral-Weiß



Highland-Grau*



Karmesin-Rot*



Schiefer-Grau



Stahl-Grau*



Black Pearl-Schwarz**

Abmessungen

RENAULT KANGOO RAPID

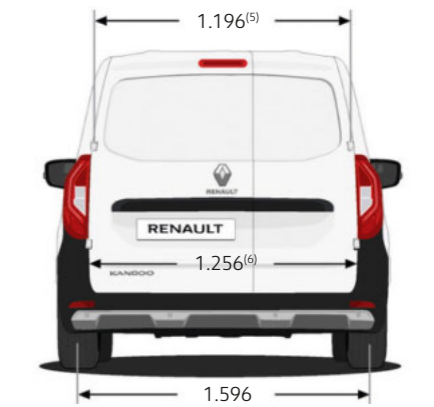
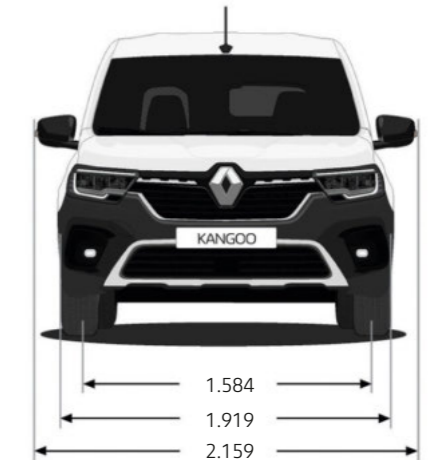
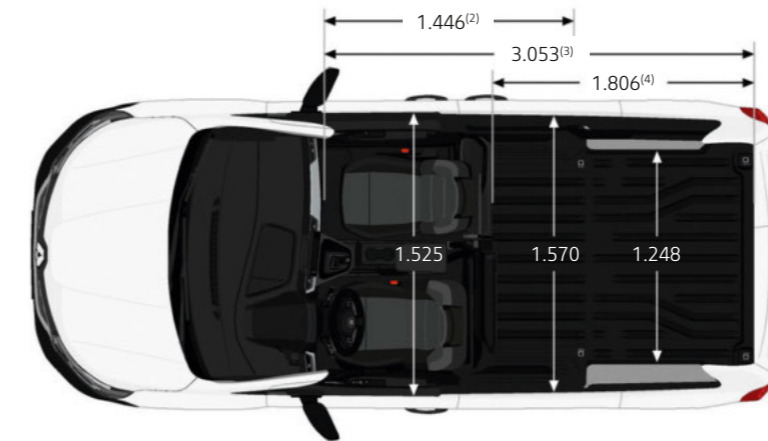
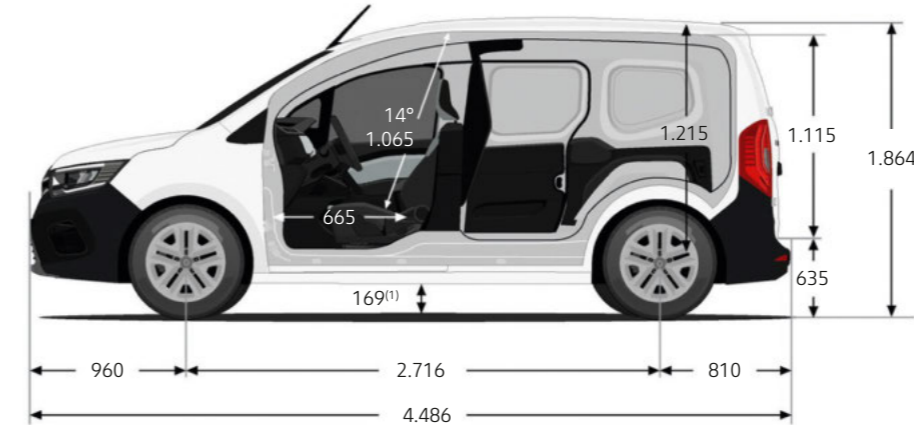

Laderaum

	KANGOO RAPID
Laderaumvolumen hinter der Trennwand (dm ³)	3.300
Laderaumvolumen mit Vario-Trennwand und Beifahrersitz umgeklappt (dm ³)	3.800
Durchlasshöhe Hecktüren (mm)	1.115

(1) Bodenfreiheit. (2) Durchlassbreite. (3) Laderaumlänge mit Vario-Trennwand und Beifahrersitz umgeklappt. (4) Laderaumlänge hinter geschlossener Trennwand. (5) Durchlassbreite in 700 mm Höhe. (6) Durchlassbreite in 100 mm Höhe. Angaben in mm.

Den RENAULT KANGOO RAPID intensiv erleben
auf **www.renault.de**

Wir haben alles darangesetzt, dass der Inhalt dieser Veröffentlichung am Tag der Drucklegung korrekt und auf dem neusten Stand ist. Renault behält sich im Rahmen seiner Politik zur ständigen Verbesserung der Produkte das Recht vor, die Spezifikationen und die beschriebenen und abgebildeten Fahrzeuge jederzeit zu ändern. Diese Änderungen werden den Renault Partnern schnellstmöglich mitgeteilt. Bitte erfragen Sie die neusten Informationen bei Ihrem Renault Partner. Aufgrund der drucktechnischen Beschränkungen können die in dieser Broschüre abgebildeten Farben geringfügig von den tatsächlichen Farbtönen des Lacks oder der Innenausstattungsmaterialien abweichen. Alle Rechte sind vorbehalten. Der Nachdruck oder die Vervielfältigung, auch auszugsweise, ohne vorherige schriftliche Zustimmung von Renault ist verboten. Renault Deutschland AG, Postfach, 50319 Brühl.

 Prodigious Crédits photo: © RENAULT Marketing 3D-Commerce, Recom, C. Schmidt, Wanda Production – Printed in EC – 76770221 – Februar 2021

Renault empfiehlt 

   [renault.de](http://www.renault.de)